

BM Serie 60



Your recycling needs. Our grinding solutions.

Mühlen zur Rückgewinnung von Abfällen aus dem Blasformprozess: Angüsse, geblasene Teile, heiße Butzen bei hohen Temperaturen.

Mahlen von Preforms und geblasenen Teilen außerhalb der Produktionslinien. Geeignet für Formteile oder großvolumige und leichte thermogeformte Abfälle.



Bei Routine-Wartungsarbeiten sind die Hauptbauteile ohne Werkzeuge zugänglich.

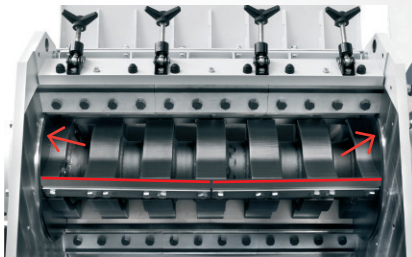

Mitlaufende Seitenscheiben. V-Rotor mit 3 oder 5 Messerreihen; Einstellung der Rotor-/Statormesser mit Einstelllehre.



Rotorarretierung zu Wartungszwecken. Sicherheitseinrichtungen und -schaltungen gemäß EU-Richtlinien.



Wasserkühlung der Mahlchammer. Das Sieb entspricht ca. 50 % des Schneidkreis.

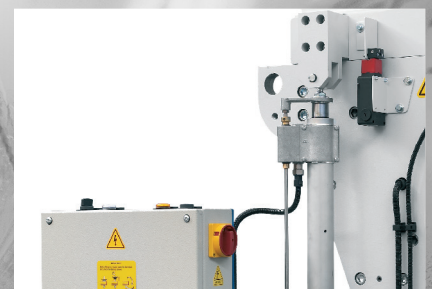

Öffnen des Zuführschachts erfolgt über motorgetriebene Hebevornrichtung. Öffnen des Siebhalters erfolgt über Gasdruckzylinder.

BM Serie 60

BM 7060 - MERKMALE

Einfüllöffnung (mm): 730 x 570
 Anzahl Rotor-/Statormesser: 3 / 2
 Rotordrehzahl (1/min): 400
 Rotordurchmesser (mm): 500
 Motor (kW): 55
 Gewicht (kg): 3900
 Standardsieb (mm): 9
 Nenndurchsatz (kg/h): 700 ÷ 1000

BM 11060 - MERKMALE

Einfüllöffnung (mm): 1100 x 570
 Anzahl Rotor-/Statormesser: 3 / 2
 Rotordrehzahl (1/min): 400
 Rotordurchmesser (mm): 500
 Motor (kW): 75
 Gewicht (kg): 5700
 Standardsieb (mm): 9
 Nenndurchsatz (kg/h): 900 ÷ 1200

BM 16060 - MERKMALE

Einfüllöffnung (mm): 1600 x 570
 Anzahl Rotor-/Statormesser: 3 / 2
 Rotordrehzahl (1/min): 400
 Rotordurchmesser (mm): 500
 Motor (kW): 90
 Gewicht (kg): 6000
 Standardsieb (mm): 9
 Nenndurchsatz (kg/h): 1200 ÷ 1500

OPTIONEN

- A) Messer und Sieb in verschleißfester Ausführung
- B) Seitenscheiben feststehend
- C) größere Mahlkammer (7060 und 11060)
- D) Angebaute Schalldämmung
- E) schallisolierter Tunnel für Förderband
- F)
- G)
- H)
- I)

ABMESSUNGEN

| | A | B |
|----------|------|------|
| BM 7060 | 730 | 1430 |
| BM 11060 | 1100 | 1795 |
| BM 16060 | 1600 | 2300 |

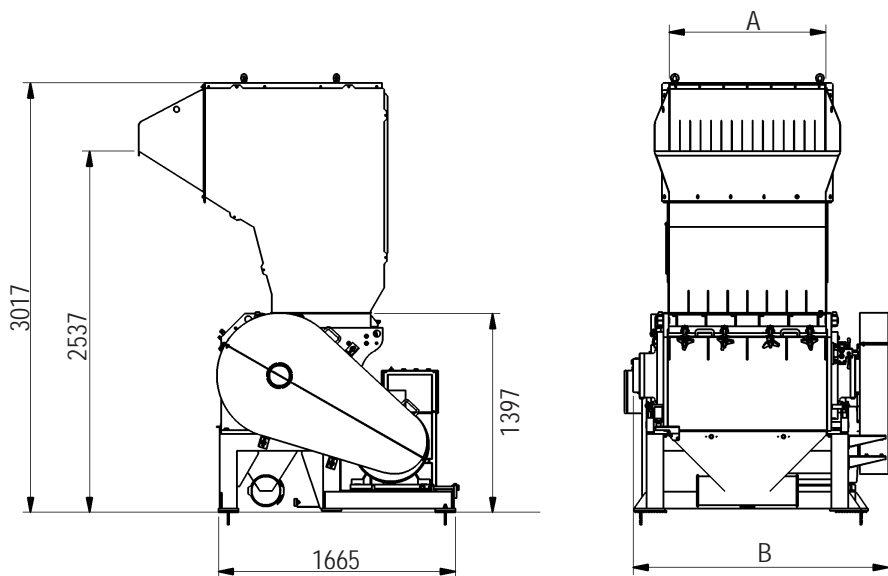

MAHLKAMMER: BAUREIHE BM

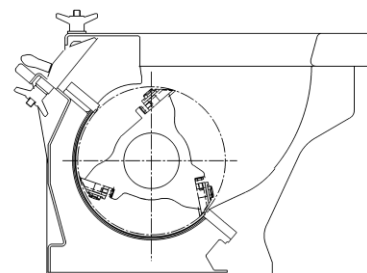

ZUBEHÖR

Förderband Schallisolierung montiert Entstaubungssystem LT Entstaubungssystem DP Absauganlage nicht montiert

- Metalldetektor
- Schallisolierter Tunnel

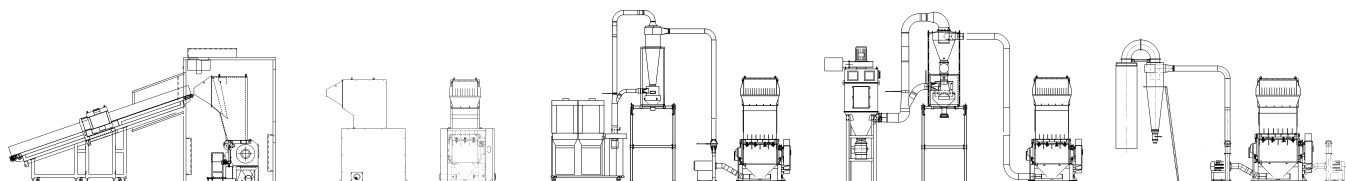

Your recycling needs. Our grinding solutions.

TRIA Italy
www.trioplastics.com

TRIA America
 TRIA Brazil

TRIA China
 TRIA Germany