

# Ideen mit denen Sie besser abschneiden



Unsere **Schneidmühle SM 152** hat sich mittlerweile tausendfach in der Kunststoffindustrie bewährt.

Wie für alle Müller Schneidmühlen gilt insbesondere für diese Baureihe ihre universellen und produktionsgerechten Ausbaumöglichkeiten. Ob dies verschiedene Trichter, der patentierte Stahlwendel oder die diversen Varianten von Schneidrotor und Schnittgutbehältern, die Überfüllsicherungen oder die Messereinstellvorrichtungen sind.

Man kann sich weitgehend schon aus den Standardbausteinen die Schneidmühle zusammenstellen, die man für seine Produktion benötigt.

Darüber hinaus stellen wir auch speziell für Sie gebaute Anlagen her.

Die überdimensionierte Lagerung der Rotorwelle innerhalb des Schneidmühlengehäuses garantiert für äußerste Stabilität. Dadurch können Schnittspalte zwischen Rotor und Statormesser von 0,1 - 0,2 mm eingestellt werden.

Zusammen mit der niedrigen Drehzahl des Schneidrotors entsteht dadurch bei minimaler Lautstärke ein Schnittgut das Staubarm, leicht zu fördern und sofort wiederverarbeitet werden kann.

Der Schneidrotor kann mit wenigen Handgriffen gegen einen anderen Rotor dessen Schneidmesser scharf geschliffen, und in einem Messervoreinstellgerät fertig eingestellt wurden oder eine andere Messeranordnung hat, ausgewechselt werden.

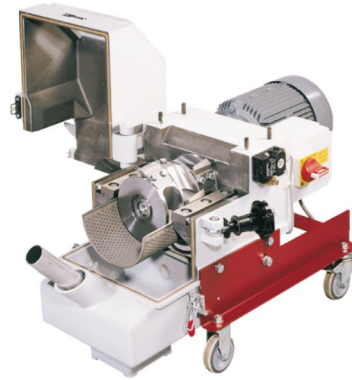

## Technische Daten

|                      |                             |
|----------------------|-----------------------------|
| Schnittbreite        | SM152                       |
| Motor                | 150 mm                      |
| Rotorgeschwindigkeit | 2,2 kW                      |
| Rotormesser          | 200 Upm                     |
| Statormesser         | 9 Stk.                      |
| Sieb Ø               | 2 Stk.                      |
| Durchsatzleistung    | 3,4,5,6,8 mm bis zu 25 kg/h |



**Müller Maschinen GmbH**  
Seegewann 2  
D-60489 Frankfurt am Main  
Tel.: +49(0)69 78 33 26  
Fax: +49(0)69 78 40 29  
info@mueller-maschinen.de  
www.mueller-maschinen.de



Ihr Ansprechpartner:

**ABraWi**  
IHR AUTOMATIONSPARTNER

Hedwigstraße 5  
Tel. 02267/829254  
E-Mail: info@abrawi.de

51688 Wipperfürth  
Fax: 02267/829269  
www.ABraWi.de

# Ideen mit denen Sie besser abschneiden

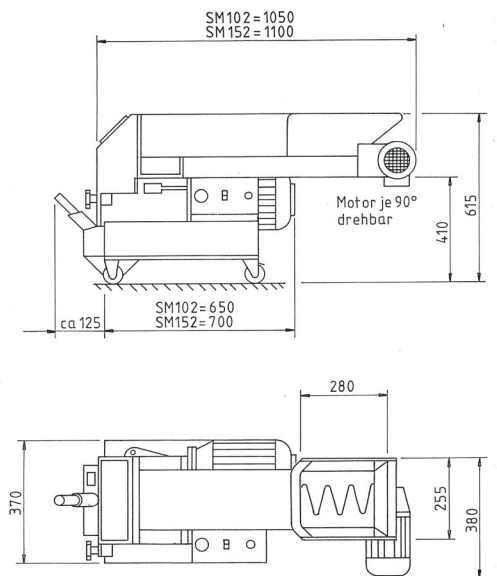
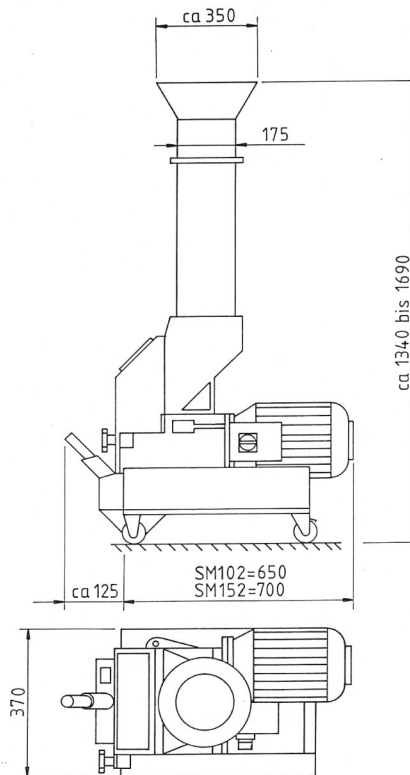
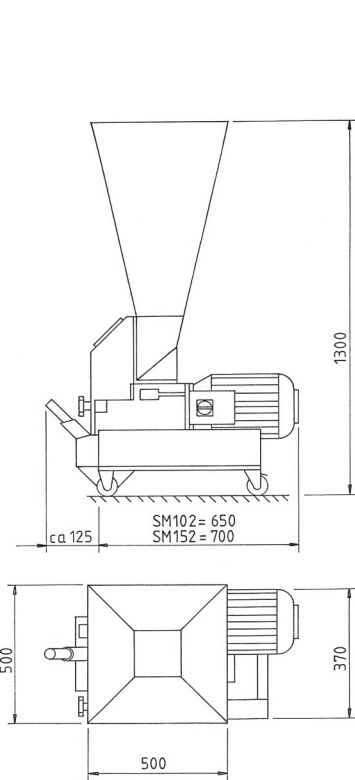
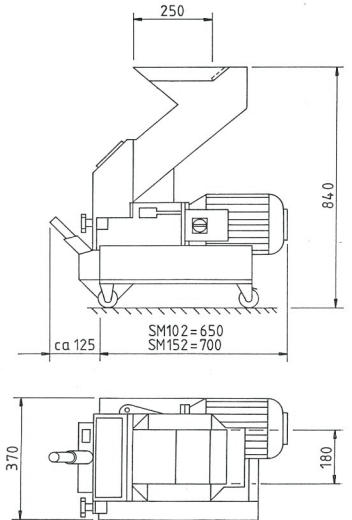
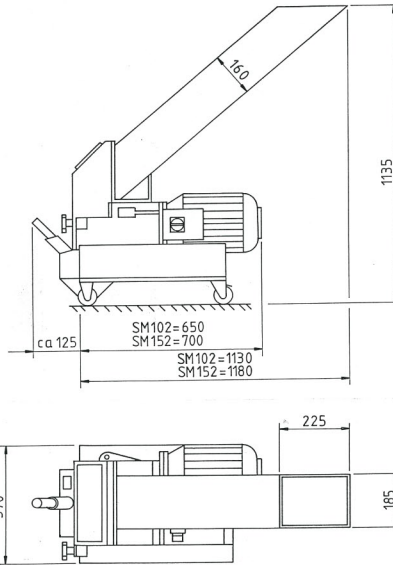
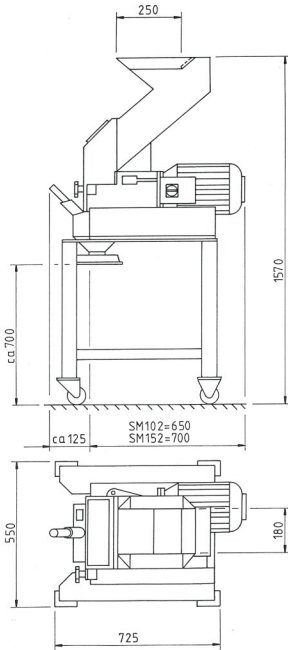

Müller Maschinen GmbH  
Seegewann 2  
D-60489 Frankfurt am Main  
Tel.: +49(0)69 78 33 26  
Fax: +49(0)69 78 40 29  
info@mueller-maschinen.de  
www.mueller-maschinen.de



Ihr Ansprechpartner:

**ABraWi**  
IHR AUTOMATIONSPARTNER

Hedwigstraße 5  
Tel. 02267/829254  
E-Mail: info@abrawi.de

51688 Wipperfurth  
Fax: 02267/829269  
www.ABraWi.de