

## TECHNISCHES DATENBLATT

### ANTRIEBSGRUPPE

- Position: Aufstecktyp auf linker Seite
- Getriebemotorleistung: 0,12 kW
- Fördergurtgeschwindigkeit:  
3 m/min unveränderlich
- Steuerung: Ein/Aus Motorstarter Siemens
- Anschlussspannung:  
400 Volt/50 Hz
- Verbindungsstecker:  
4P (3 Phasen+Erde)

### ABSCHNITT

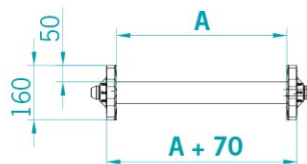

A (mm)	<input type="checkbox"/> 140	<input type="checkbox"/> 240
	<input type="checkbox"/> 340	<input type="checkbox"/> 440
	<input type="checkbox"/> 540	

D (mm)	
--------	--

G (mm)	
--------	--

I (mm)	
--------	--

Belastung (Kg)	
----------------	--

Fördergut	
-----------	--

Das Vorhandensein von Schmierstoffen, Kältemitteln oder anderem ist anzugeben.

### FÖRDERGURT

- Glatte grüne PU-Oberfläche (Bez. Pantone 320)
- Stollen h=30 mm, Teilung =400 mm
- Fördergurtverbindung vulkanisiert
- Einsatztemperaturbereich: von -10°C bis +90°C

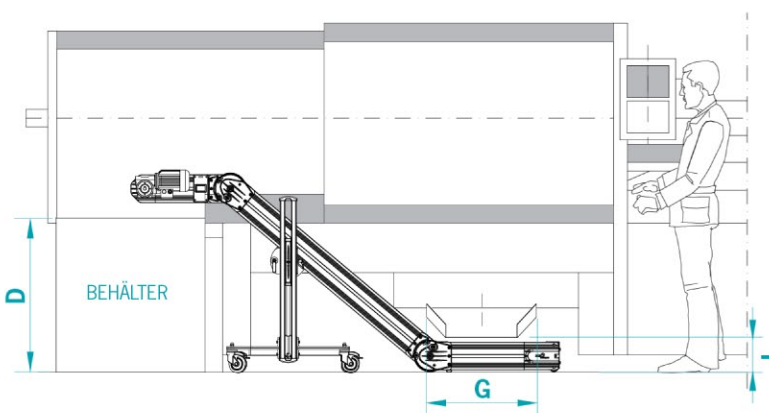

## OPTIONAL

### ANTRIEBSGRUPPE

- Auf der Gegenseite montiert: RECHTE Seite

### SCHALTAFEL MB 400 Volt/3/50 Hz

- Mod. NEW TOP CONTROL  
komplett mit Programmen und mit dreiphasigem Frequenzumsetzer

### STANDARDFUNKTIONEN

- Geschwindigkeit einstellbar von \_\_\_\_ bis \_\_\_\_ m/min
- Pause/Arbeit für Schrittbetrieb
- Roboter/Pulse für zeitgesteuerten Betrieb mit Außensteuerung

### BELADETRICHTER

- Beladetrichter  
L= \_\_\_\_ mm, H= \_\_\_\_ mm, P= \_\_\_\_ mm

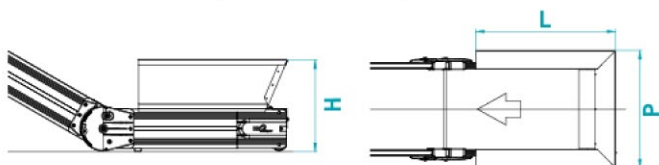

### ENTLADERUTSCHE

- Standard-Entladerutsche

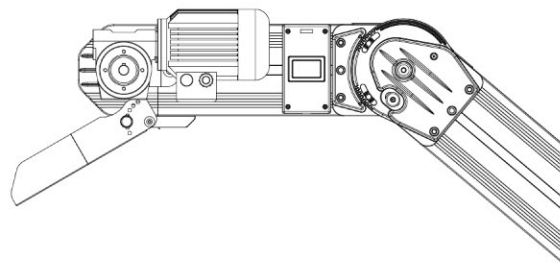

### ANMERKUNGEN

Blank area for notes.