

# N-FSRV

## Bandförderer mit Spiral Separierer

### → SEPARIERUNG

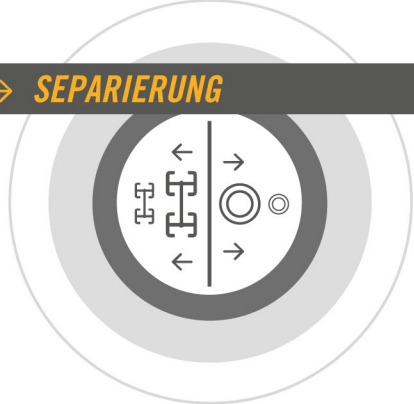
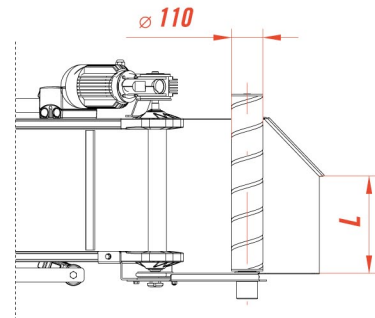
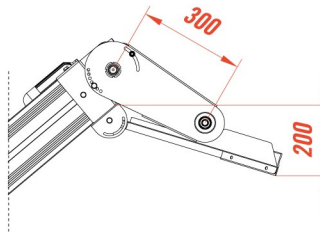
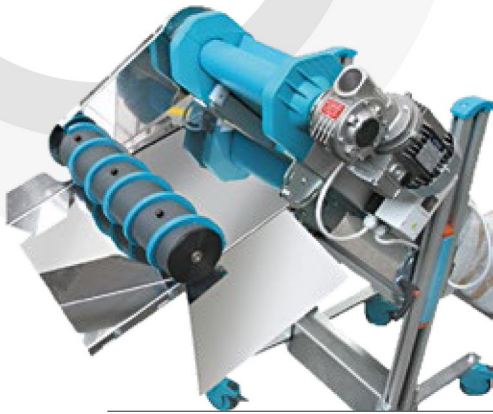

- Der Spiralseparator ist aus Pu-Profil mit Querschnitt 10x10 mm gefertigt
- Die Standardsteigung beträgt 80 mm

Aufgrund der besonderen Funktionsmerkmale dieses Separators empfiehlt MB bei der Angebotserstellung, einen Test mit Mustern des Produkts und der abzuschneidenden Angüsse durchzuführen

# FSRV PLUS

## Beistell Separierer mit Spiralwalze

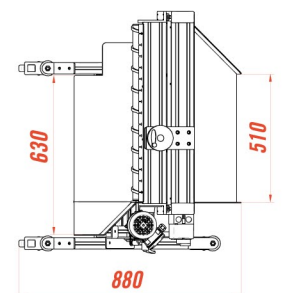
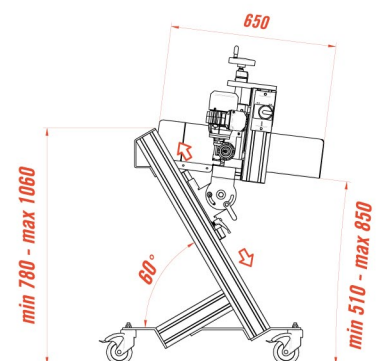
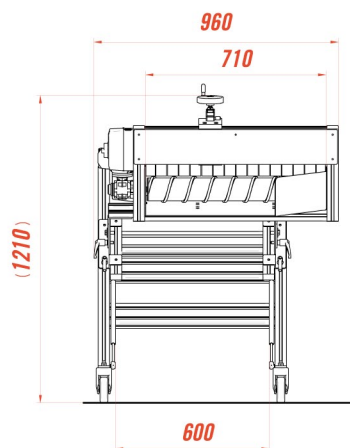

### ANTRIEBSGRUPPE

- Leistung: 0,09 kW
- Drehzahl: 70 U/min, Optional einstellbar
- Spannung: 400 V / 50 Hz

Ihr Ansprechpartner vor Ort:

**ABrawi**  
IHR AUTOMATIONSPARTNER

Hedwigstraße 5  
Tel. 02267/829254  
E-Mail: info@abrawi.de

51688 Wipperfürth  
Fax: 02267/829269  
www.ABrawi.de