



Ratio-Selector RS 2000



Einstellbares Mischventil für 2-Komponenten zum Anschluss an alle Labotek-Fördergeräte

- **Wechselweise Förderung von 2 Materialien**
- **Mischungsverhältnis über Saugzeiten einstellbar
(z.B. Neuware zu Mahlgut, oder 2 verschiedene Materialien)**
- **Einfach zu montieren**
- **Stabile Konstruktion**

Skizze RS 2000

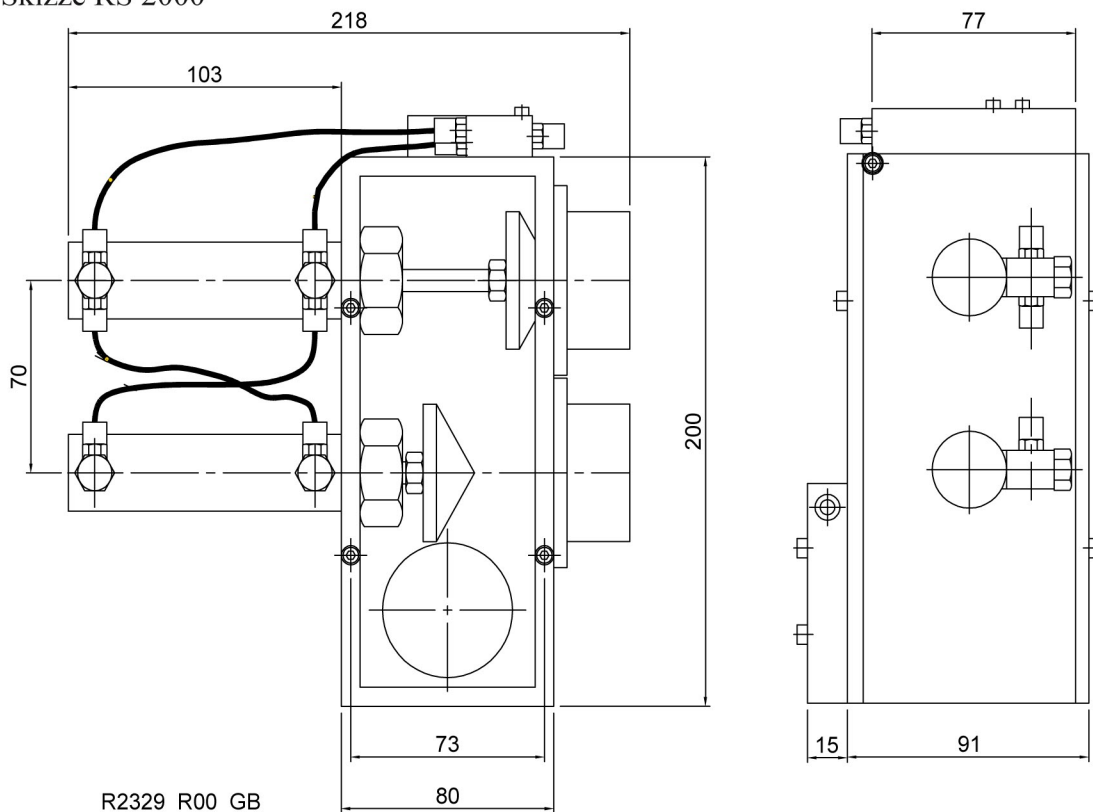

R2329 R00 GB

Artikel-Nr.	Bezeichnung
100974	Ratio-Selector , RS2000, 2~50HZ 400V
100970	Ratio-Selector , RS2000, 24 V 50/60Hz
Mit 2 der nachfolgenden Materialansaugstutzen nach Wahl	
406443	ø50,8
406442	ø44,5
406441	ø38
406440	ø32
Standardausrüstung:	
Mischventil	
Steuerungstableau	
Materialansaugstutzen ø50,8	
Optionales Zubehör:	
Alarmlampe	
Saugrohr aus Edelstahl	
Saugrohr aus Stahl verz.	
Saugrohr mit Schellen	



Elektrische Steuerung, einfach zu bedienen



Ihr Ansprechpartner:



Hedwigstraße 5
Tel. 02267/829254
E-Mail: info@abrawi.de

51688 Wipperfürth
Fax: 02267/829269
www.ABraWi.de