

MOVACOLOR

Ihr Ansprechpartner vor Ort:

ABraWi
IHR AUTOMATIONSPARTNER

Hedwigstraße 5
Tel. 02267/829254
E-Mail: info@abrawi.de

51688 Wipperfürth
Fax: 02267/829269
www.ABraWi.de

COLORING THE WORLD



MCBalance

Gravimetrisches hochpräzises Dosieren

Der MCBalance* ist der höchste Standard im Bereich des gravimetrischen Dosierens. Er bewährt sich jeden Tag in allen Bereichen, unter allen Bedingungen bei Spritzguss, Blasformung und Extrusion.

Der Dosierzylinder und die patentierte Wiegetechnologie gewährleisten ein extrem genaues Dosieren, selbst wenn niedrige Dosiermengen erforderlich sind. Auf diese Weise können hohe Einsparungen bei teuren Additiven erreicht werden.

Die kontinuierliche Gewichtsverlustsmessfunktion und die automatische Motorgeschwindigkeitsanpassung sind entscheidend für einen stabilen Produktionsprozess. Dies garantiert hochwertige Endprodukte und weniger Ausschuss.

** auch für Reinraum- und Hochtemperaturanwendungen*



Eigenschaften

- In der Lage, in extrem niedrigen Dosiermengen zu dosieren
- Kontinuierliche Gewichtsverlustsmessung
- Automatische Materialkalibrierung
- Integrierte Fördergerätsteuerung
- Rezepturenspeicherfunktion
- 8"-Vollfarb-Touchscreen



Extrem präzises Dosieren

Der Dosierzylinder garantiert einen gleichmäßigen Materialfluss. Der Schrittmotor gewährleistet maximale Kontrolle ohne Unterbrechungen und Pulsationen. Auf der ganzen Welt gibt es keine exaktere Lösung.



Benutzerfreundlich

Jeder kann den MCBalance bedienen. Außerdem ermöglicht es Ihnen das MCSmart-System, alle Ihre MCBalance Geräte vom Computer aus zu überwachen. Additive können in weniger als 60 Sekunden gewechselt werden und das System ist einfach zu reinigen.



Modulares System

Der MCBalance ist ein modulares System, das ganz einfach nach Ihren Bedürfnissen konfiguriert werden kann: für getrocknete Materialien, für Regenerate, für freifließende Pulver, Mehrkomponenten-Extrusion oder mit integriertem Fördergerät.

MOVACOLOR FÜHRENDER INNOVATOR IM BEREICH DOSIERTECHNOLOGIE

Seit fast dreißig Jahren engagiert sich Movacolor dafür die Welt auf nachhaltige Weise farbenfroh zu machen. Hierfür entwickeln wir hochpräzise gravimetrische und volumetrische Dosiersysteme. Unser Wissen, unsere Erfahrung und Innovationsfähigkeit spiegeln sich in einem umfangreichen Portfolio benutzerfreundlicher Produkte wider. Diese arbeiten einfach und mühelos in erweiterten Systemen zusammen, die Additive einsparen, die Produktionsflexibilität steigern und exzellente Ergebnisse liefern.

MCBalance

Technische Daten

KAPAZITÄT

0,07-180 kg/h*

ANWENDUNGEN

Spritzguss und Extrusion

KOMMUNIKATION

Modbus TCP/IP, Profibus**, Profinet**

DATENSPEICHERUNG

Interner Speicher (statische Änderungen),
MCSmart Daten-erfassungssoftware (dynamische
Änderungen), Speicherfunktion für 1.000 Rezepturen

STROMVERSORGUNG

95-250 V Wechselstrom, 50/60 Hz. Durch integrierte
automatische Spannungsanpassung

LEISTUNG

150 Watt maximal

SPRACHEN

Englisch, Deutsch, Niederländisch, Französisch,
Hebräisch, Türkisch, Chinesisch, Thailändisch,
Japanisch, Russisch, Italienisch, Tschechisch,
Portugiesisch, Spanisch, Indonesisch, Polnisch,
Koreanisch, Ungarisch, Schwedisch, Rumänisch***

BETRIEB

8"-Vollfarb-Touchscreen

EINGANG-SIGNALE

Start Eingang: potentialfrei, 24 V Gleichstrom oder
Extruder-tacho (0-30 V Gleichstrom)

AUSGANG-SIGNALE

Alarm, Warnung, Durchlauf, Ventil (für Fördergerät-
steuerung), 2x0-10 V Gleichstrom** oder 4-20 mA**

* gemessen mit einer Schüttdichte von 0,8 kg/dm³

** optional

*** weitere Sprachen auf Anfrage



Modulares System

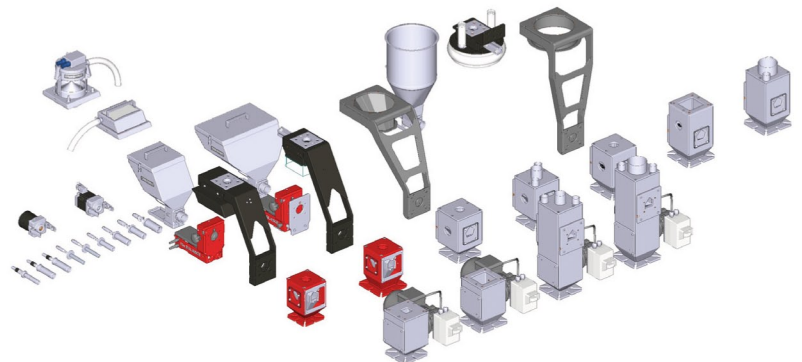

Maße

